

**SCM 010-130 SAE est une gamme de moteurs robustes à pistons axiaux spécialement conçus pour l'hydraulique mobile.**

Le moteur SCM 010-130 SAE est un moteur de type à axe brisé et à pistons sphériques. Cette conception donne un moteur compact avec peu de pièces mobiles, un couple de démarrage élevé et une grande fiabilité. Ce moteur couvre toute la gamme de cylindrées de 10 à 130 cm<sup>3</sup>/tr à une pression de service maximale de 400 bars. Il dispose de doubles roulements à rouleaux coniques qui permettent à l'arbre de supporter des charges élevées et assurent des performances de vitesse exceptionnelles. Le moteur doit son haut niveau de fiabilité au choix des matériaux, aux méthodes de durcissement, aux structures de surface et aux procédés de fabrication selon des normes de qualité. Sunfab propose aussi la bride à deux boulons SAE B2 010- 034 dans la famille des produits SCM.

**Autres avantages:**

- Vitesse maximale élevée
- Souplesse du fonctionnement sur toute la plage de vitesse
- Existe en plusieurs configurations différentes d'arbres et de raccords
- Rendement élevé
- Capteur de vitesse disponible en option
- Convient aux applications avec des accélérations angulaires élevées en raison de sa haute rigidité rotative

## Versions, données principales

Exemple

SC	M	-	012	W	-	P	-	SB4	-	B13	-	S3	U	-	1	00
Ligne	1		2	3		4		5		6		7	8		9	10

Ligne

SC	Sunfab Compact, modèle radial
----	-------------------------------

1. Type

M	Moteur
---	--------

2. Cylindrée

010	012	017	025	034	040	047	056	064	084	090	108	130
-----	-----	-----	-----	-----	-----	-----	-----	-----	-----	-----	-----	-----

3. Sens de rotation

W	Indifférent
---	-------------

4. Joint d'arbre

P	FPM
---	-----

Pour les applications à basse température, inférieures à -25 ° C, veuillez contacter Sunfab.

5. Bride de montage

SAE J-744	010	012	017	025	034	040	047	056	064	084	090	108	130
SB2 SAE B-2 hole	X	X	X	X	X	-	-	-	-	-	-	-	-
SB4 SAE B-4 hole	X	X	X	X	X	-	-	-	-	-	-	-	-
SC4 SAE C-4 hole	-	-	-	X	X	X	X	X	X	X	X	X	-
SD4 SAE D-4 hole	-	-	-	-	-	-	-	-	-	X	X	X	X

- = Non disponible

X = Standard, préféré

6. Arbre

	010	012	017	025	034	040	047	056	064	084	090	108	130
Spline ANSI B92.1 30° Class 5													
B13 13T 16/32***	X	X	X	X	X	-	-	-	-	-	-	-	-
C14 14T 12/24*	-	-	-	X	X	X	X	X	X	X	(X)	(X)	-
C21 21T 16/32*	-	-	-	-	-	X	X	X	X	X	X	X	-
D13 13T 8/16**	-	-	-	-	-	-	-	-	-	-	X	X	X
Key SAE J744													
B22 ø 22.22	X	X	X	-	-	-	-	-	-	-	-	-	-
B25 ø 25.4***	X	X	X	X	X	-	-	-	-	-	-	-	-
C32 ø 31.7*	-	-	-	-	-	X	X	X	X	(X)	(X)	(X)	-
D44 ø 44.45**	-	-	-	-	-	-	-	-	-	X	X	X	X

\*Uniquement avec une bride de montage SC4

\*\*Uniquement avec une bride de montage SD4

\*\*\*Uniquement avec une bride de montage SB2/SB4

- = Non disponible

X = Standard, préféré

(X) = Pression maximale limitée, contacter Sunfab

7. Classe de raccordement

		010	012	017	025	034	040	047	056	064	084	090	108	130
S1	40° Bride de montage verticale*	-	-	-	-	-	-	-	-	-	X	X	X	X
S2	40° Bride de montage horizontale*	-	-	-	X	X	X	X	X	X	-	-	-	-
S3	40° Raccord fileté	X	X	X	X	X	-	-	-	-	-	-	-	-
V1	90° Bride de montage verticale*	-	-	-	-	-	-	-	-	-	X	X	X	X
V2	90° Bride de montage horizontale*	-	-	-	X	X	X	X	X	X	X	X	X	X
R1	Raccords latéraux à bride*	-	-	-	X	X	X	X	X	X	X	X	X	X
K3	Combicover 90° raccord latéral, fileté	X	X	X	X	X	-	-	-	-	-	-	-	-

\*Conformément à SAE J518 code 62

8. Connexions

		010	012	017	025	034	040	047	056	064	084	090	108	130
G	ISO G*	X	X	X	X	X	-	-	-	-	-	-	-	-
M	Métrique **	-	-	-	X	X	X	X	X	X	X	X	X	X
U	UN***	X	X	X	X	X	X	X	X	X	X	X	X	X

\*Connexions filetées uniquement

\*\*Uniquement des raccords à bride

\*\*\*Non disponible pour K3

9. Supplément

1	Drainage externe
---	------------------

10. Capteurs de vitesse

		010	012	017	025	034	040	047	056	064	084	090	108	130
00	Aucun capteur de vitesse	X	X	X	X	X	X	X	X	X	X	X	X	X
P1	Préparé pour recevoir un capteur de vitesse	X	X	X	X	X	X	X	X	X	X	X	X	X
S1	Équipé d'un capteur de vitesse type PNP*	X	X	X	X	X	X	X	X	X	X	X	X	X
S2	Équipé d'un capteur de vitesse type NPN*	X	X	X	X	X	X	X	X	X	X	X	X	X

\*Voir la brochure séparée "Capteur de vitesse à effet Hall" pour plus d'informations.

SCM 010-130 SAE		010	012	017	025	025	034	034	040	047	056	064	084	084	090	090	108	108	130	
		SAE B	SAE B	SAE B	SAE B	SAE C	SAE B	SAE C	SAE C	SAE C	SAE C	SAE C	SAE C	SAE C	SAE C	SAE D	SAE C	SAE D	SAE C	SAE D
<b>Cylindrée</b>																				
cm <sup>3</sup> /tr		9.6	12.6	17.0	25.4	25.4	34.2	34.2	41.2	47.1	56.7	63.6	83.6	83.6	90.0	90.0	108.0	108.0	130.0	
<b>Pression de service</b>																				
bar	<i>maximale en intermittence</i>	400	400	400	400	400	400	400	400	400	400	400	400	400	400	400	400	400	400	350
	<i>maximale en continu</i>	350	350	350	350	350	350	350	350	350	350	350	350	350	350	350	350	350	350	300
<b>Vitesse</b>																				
tr/min	<i>maximale en intermittence</i>	8250	8250	8250	6500	6500	6500	6500	5900	5900	5900	5900	4800	4600	4800	4600	4800	4600	4600	4600
	<i>maximale en continu</i>	7500	7500	7500	5900	5900	5900	5900	5300	5300	5300	5300	4400	4200	4400	4200	4400	4200	4200	4200
	<i>minimale en continu</i>	300	300	300	300	300	300	300	300	300	300	300	300	300	300	300	300	300	300	300
<b>Max puissance</b>																				
kW	<i>maximale en intermittence</i>	41	50	70	80	80	110	110	120	135	165	180	200	190	215	205	255	245	255	
	<i>maximale en continu</i>	15	20	25	40	40	55	55	60	65	80	90	100	100	110	110	130	130	135	
<b>Couple théorique au démarrage</b>																				
Nm/bar		0.15	0.20	0.27	0.40	0.40	0.54	0.54	0.66	0.75	0.89	1.00	1.33	1.33	1.44	1.44	1.71	1.71	2.06	
<b>Moment d'inertie de masse (x 10<sup>-3</sup>)</b>																				
kg m <sup>2</sup>		0.9	0.9	0.9	1.1	1.1	1.1	1.1	2.6	2.6	2.6	2.6	6.3	7.4	6.3	7.4	6.3	7.4	7.4	
<b>Masse</b>																				
kg		9.0	9.0	9.0	9.0	9.0	9.0	9.0	15.0	15.0	15.0	15.0	18.0	35.0	18.0	35.0	18.0	35.0	35.0	

Les données relatives à la vitesse se basent sur la vitesse périphérique maximale admissible par le roulement conique.

Les données max. concernant la puissance intermittente peuvent varier en fonction de l'application. Pour plus d'informations, veuillez contacter Sunfab.

Les données de puissance en continu se basent, quant à elles, sur la puissance de sortie maximale sans refroidissement externe du bloc moteur.

Un fonctionnement intermittent se définit comme suit: max. 6 secondes par minute, par ex. régime de pointe pendant un déchargement ou une accélération.

# Dimensions SCM 010-034 SB2 & SB4 Flange & shafts

Millimeter (inch)

**SB2 SAE J744, ID. Code: 101-2 (B)**

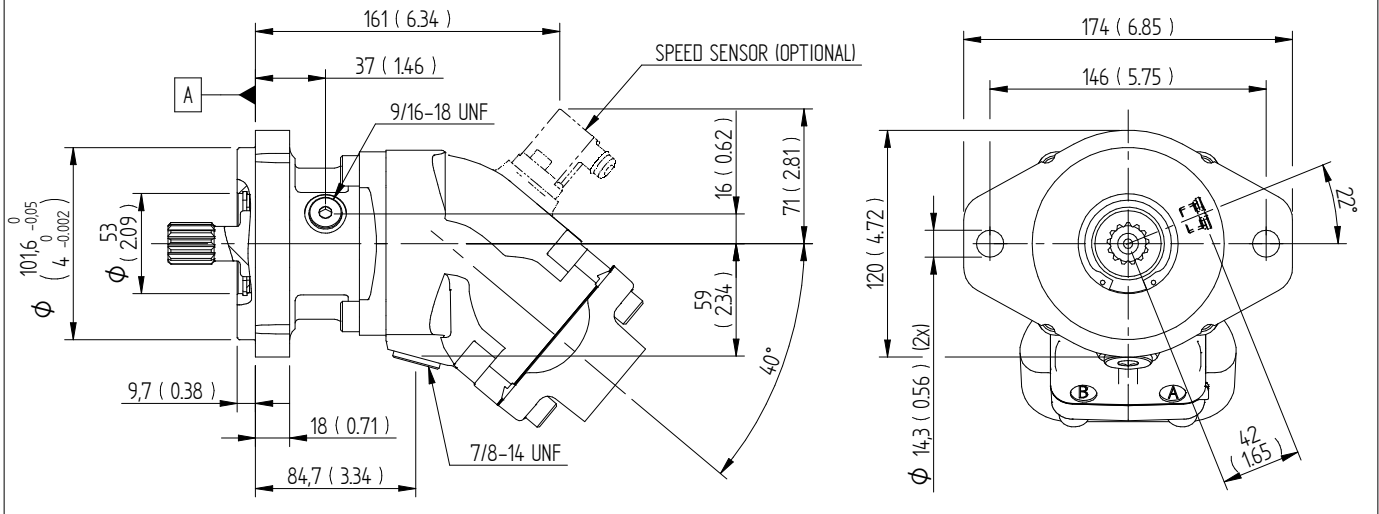

**SB4 SAE J744, ID. Code: 101-4 (B)**

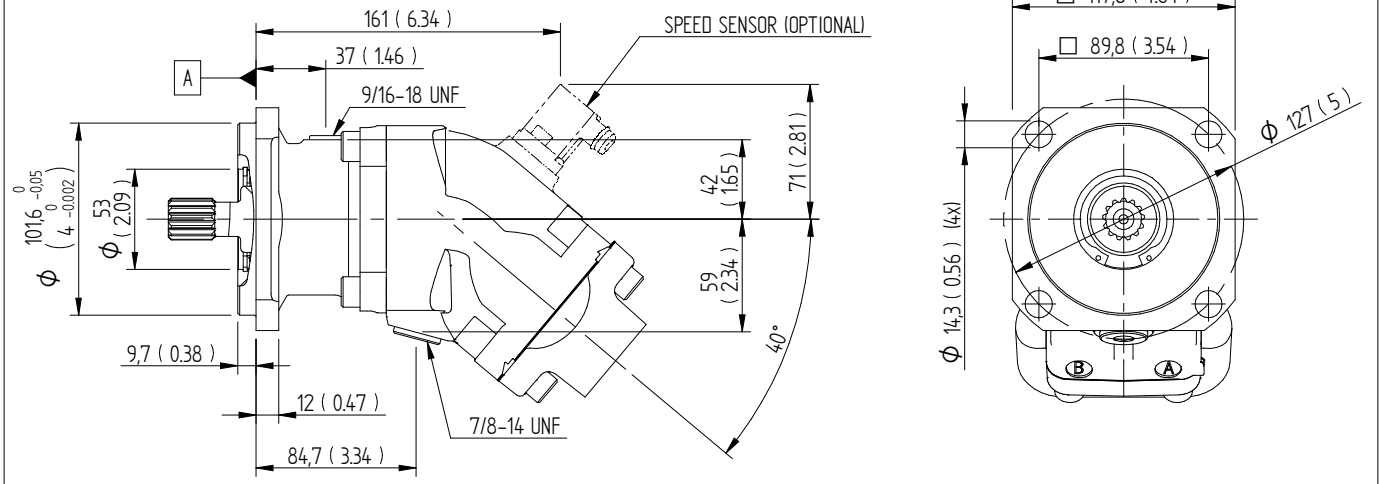

**B13 SAE J744, ID. Code: 22-4 (B)**

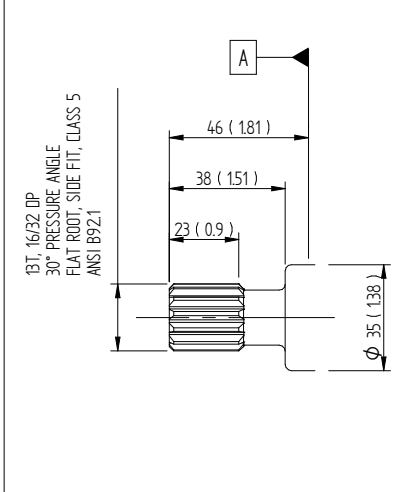

**B25 SAE J744, ID. Code: 25-1 (B-B)**

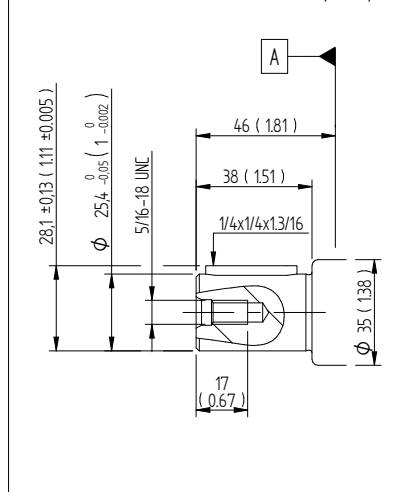

**B22 SAE J744, ID. Code: 22-1 (B) (010-017 ONLY)**

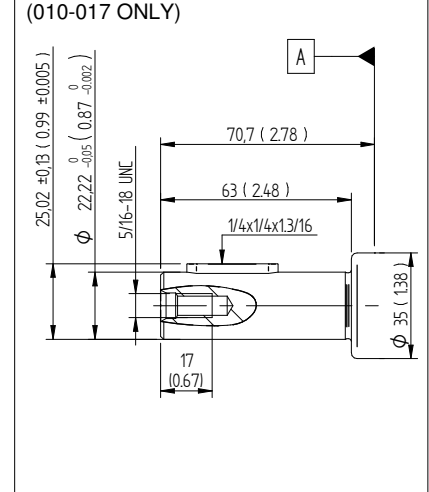

# Dimensions SCM 010-034 SB2 & SB4

## Connection cover

Millimeter (inch)

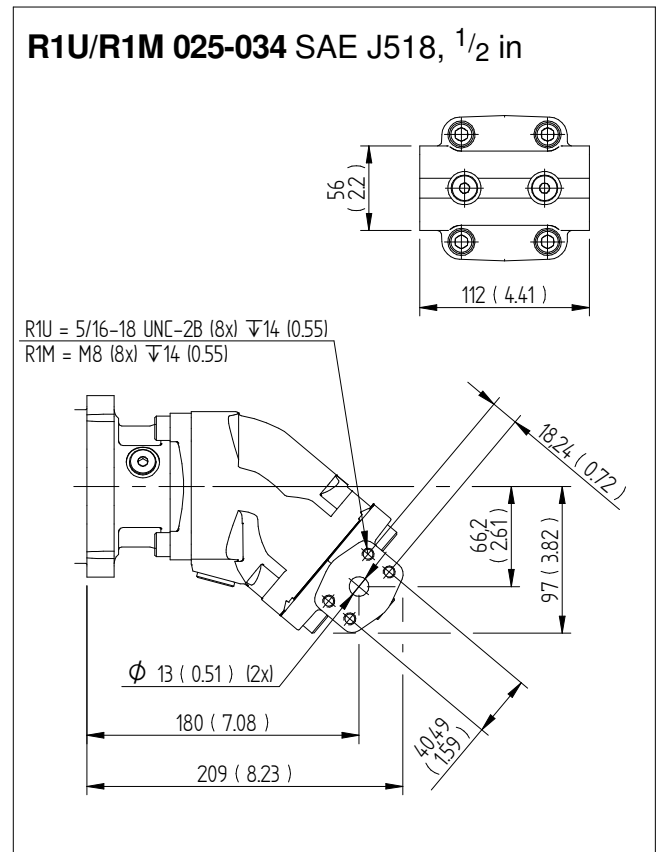
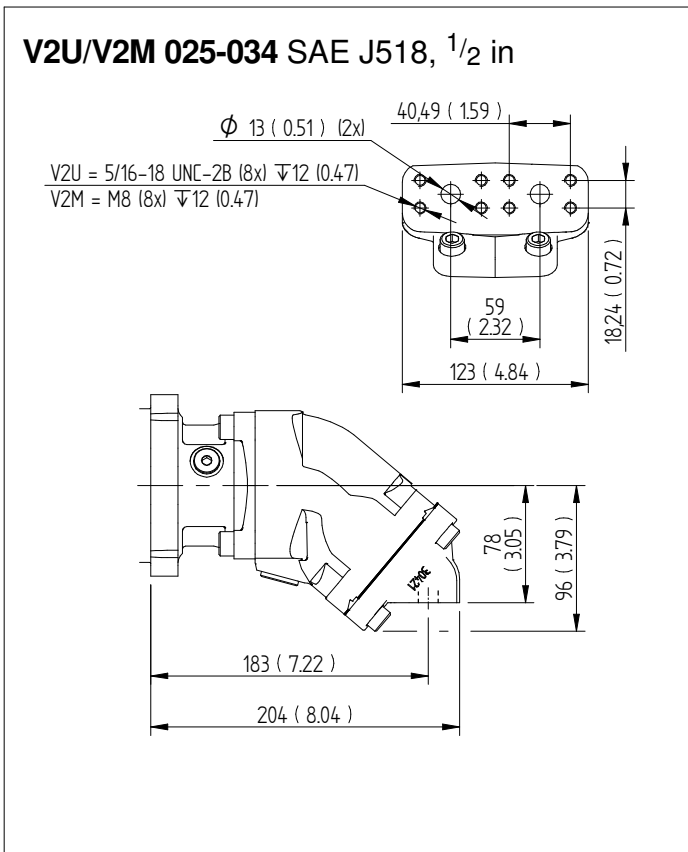
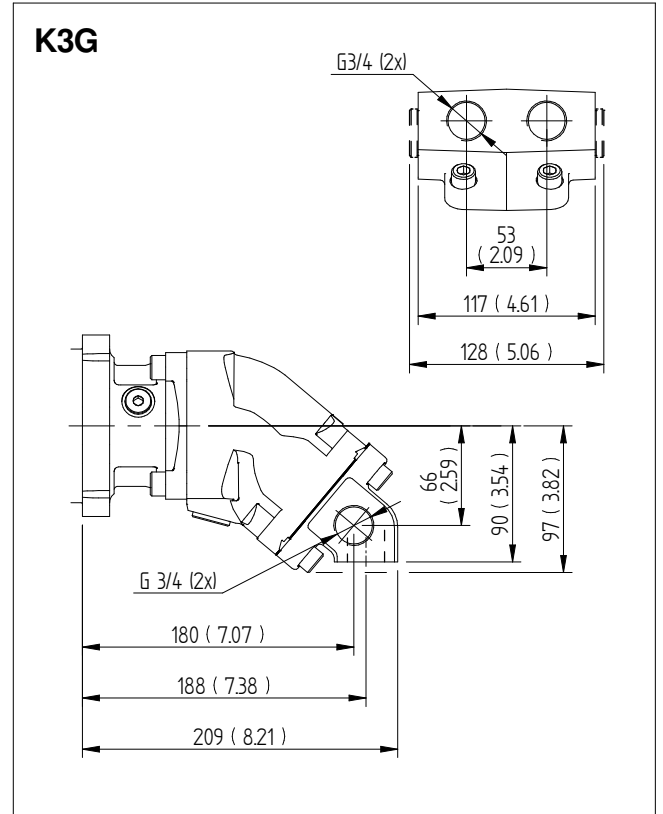
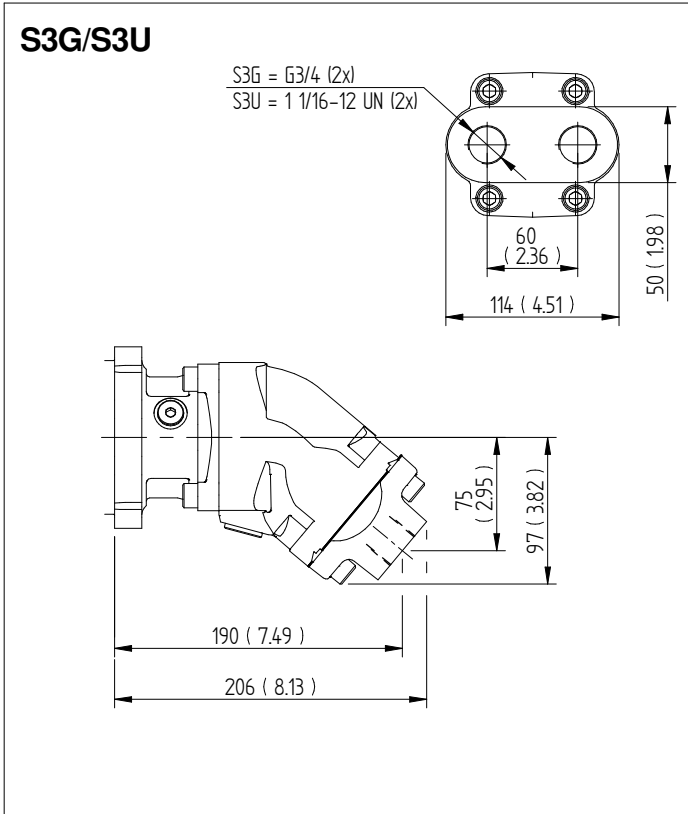

## Dimensions SCM 010-034 SB2 & SB4

### Connection cover

Millimeter (inch)

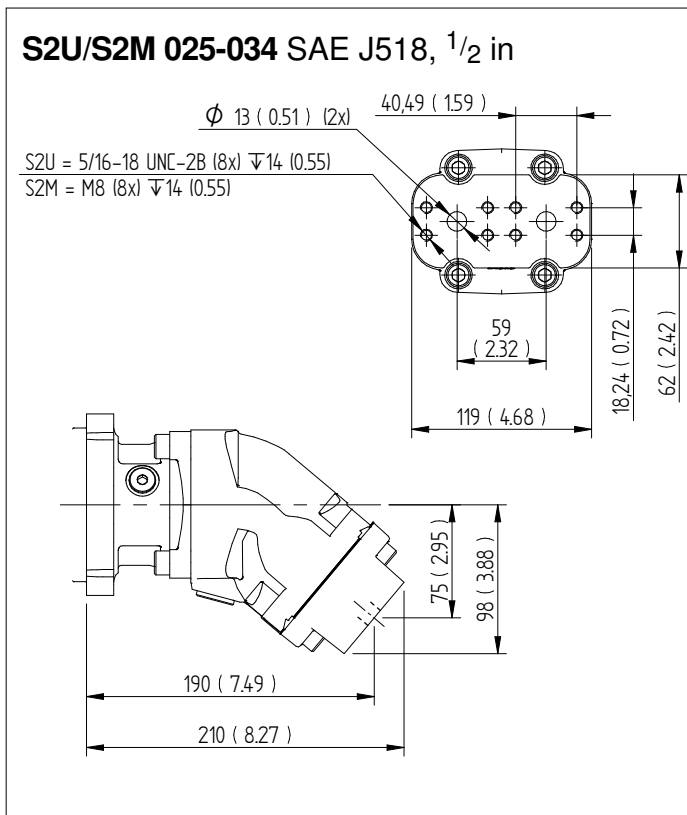

# Dimensions SCM 025-034 SC4

## Flange & shafts

Millimeter (inch)

SC4 SAE J744, ID. Code: 127-4 (C)

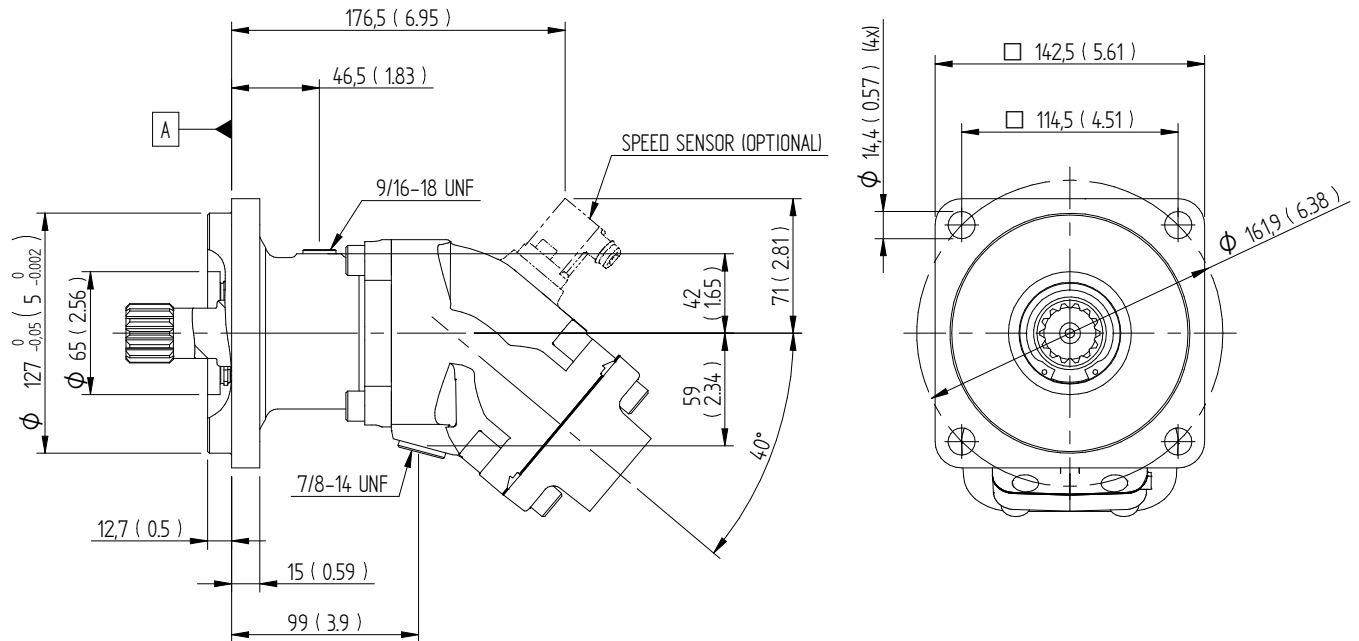

C14 SAE J744, ID. Code: 32-4 (C)

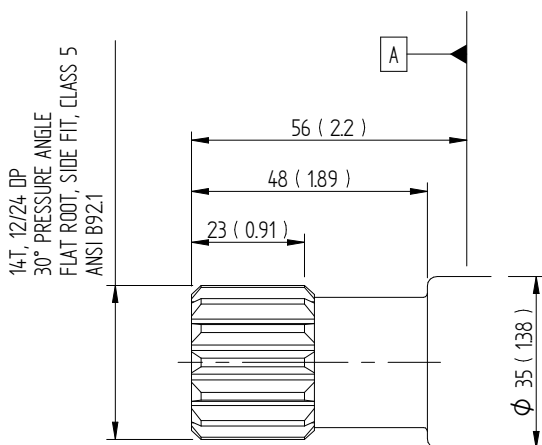

# Dimensions SCM 025-034 SC4

## Connection cover

Millimeter (inch)

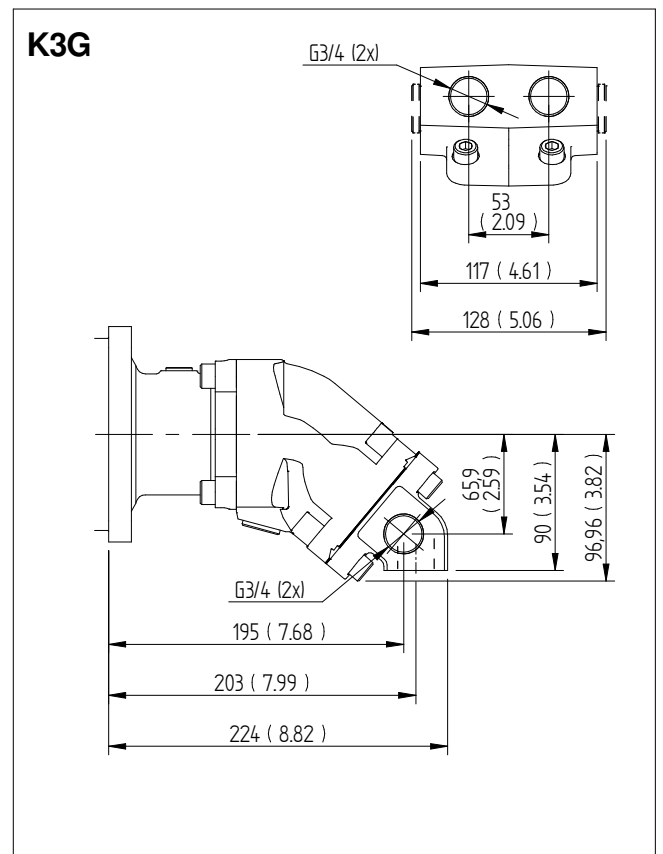
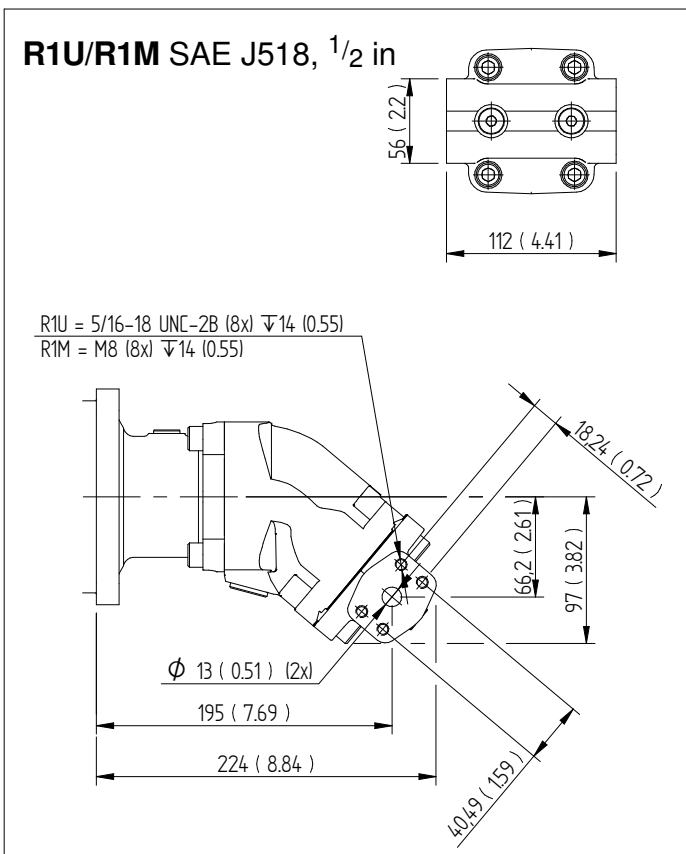
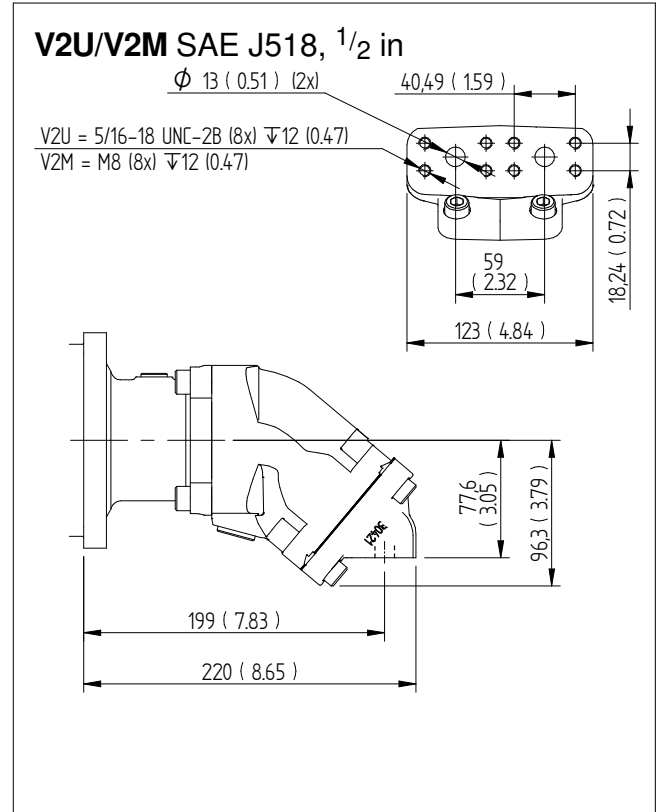
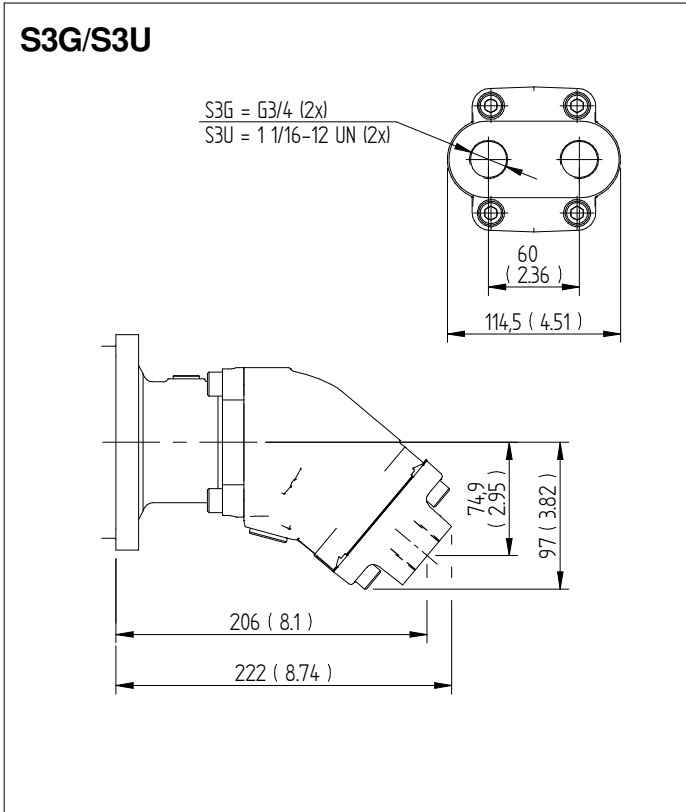



## Dimensions SCM 025-034 SC4

### Connection cover

Millimeter (inch)

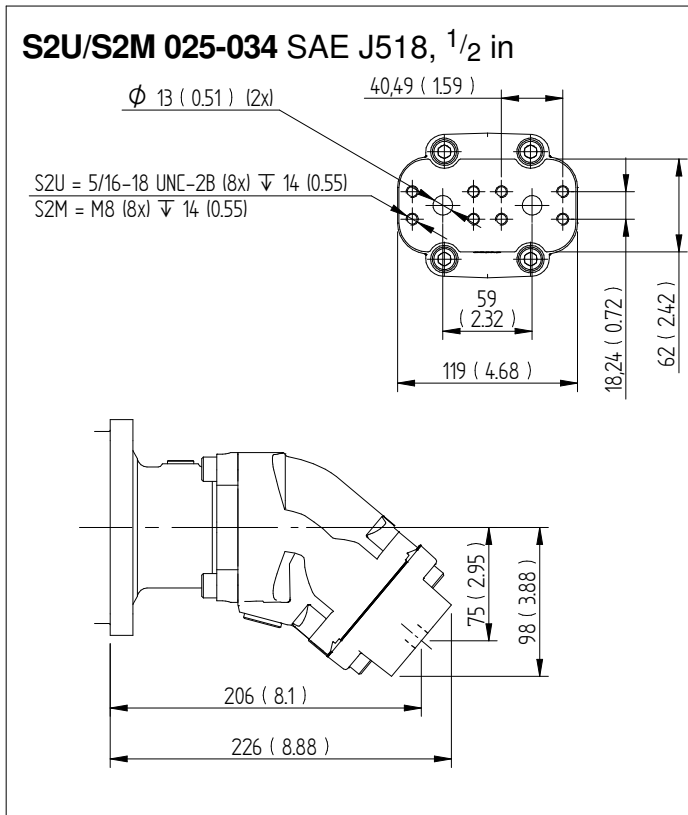

# Dimensions SCM 040-064

## Flange & shafts

Millimeter (inch)

**SC4 SAE J-744, ID. Code: 127-4 (C)**

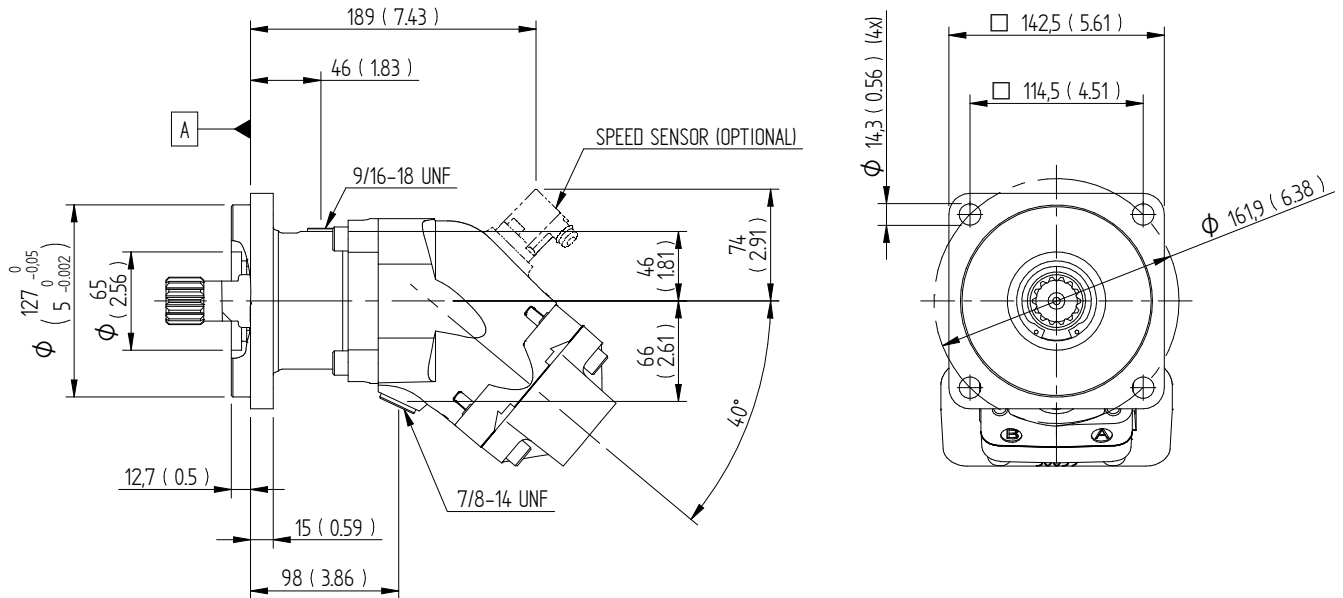

**C14 SAE J744**  
ID. Code: 32-4 (C)

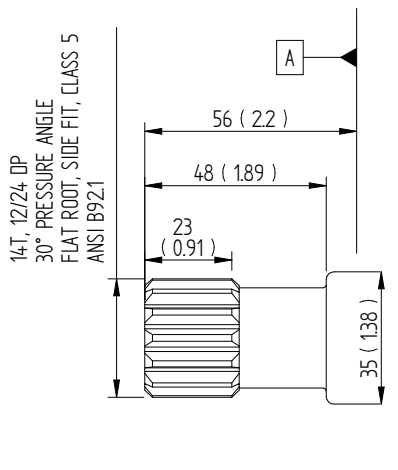

**C21 SAE J744**

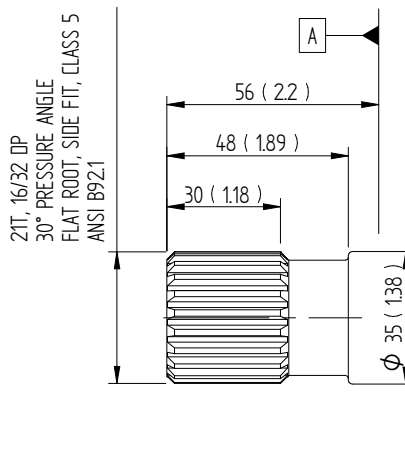

**C32 SAE J744**  
ID. Code: 32-1 (C)

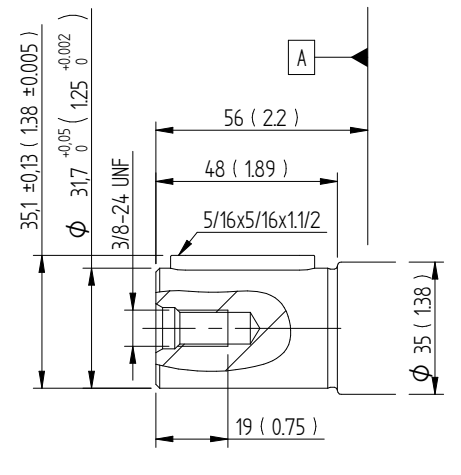

# Dimensions SCM 040-064

## Connection cover

Millimeter (inch)

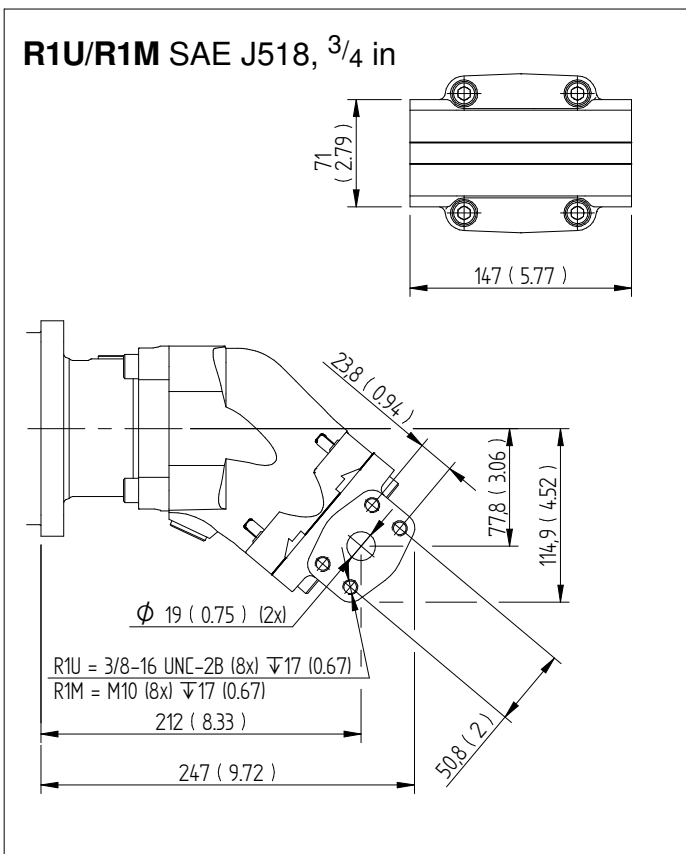
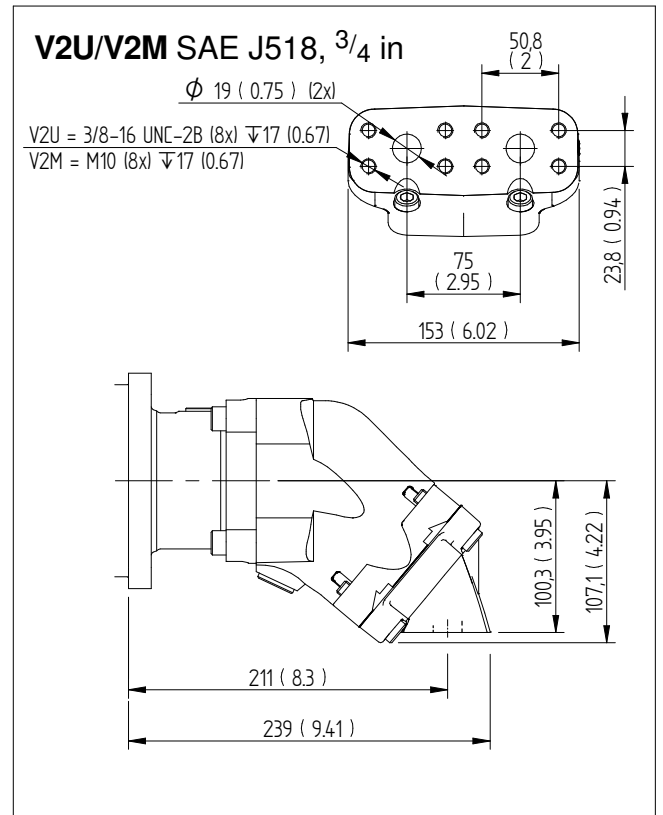
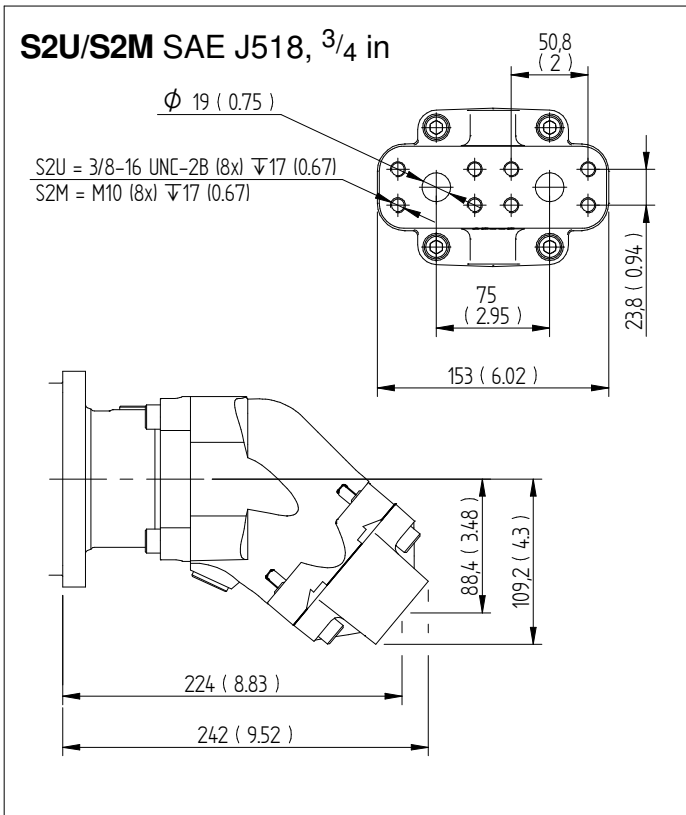

# Dimensions SCM 084-108

## Flange & shafts

Millimeter (inch)

### SC4 SAE J-744, ID. Code: 127-4 (C)

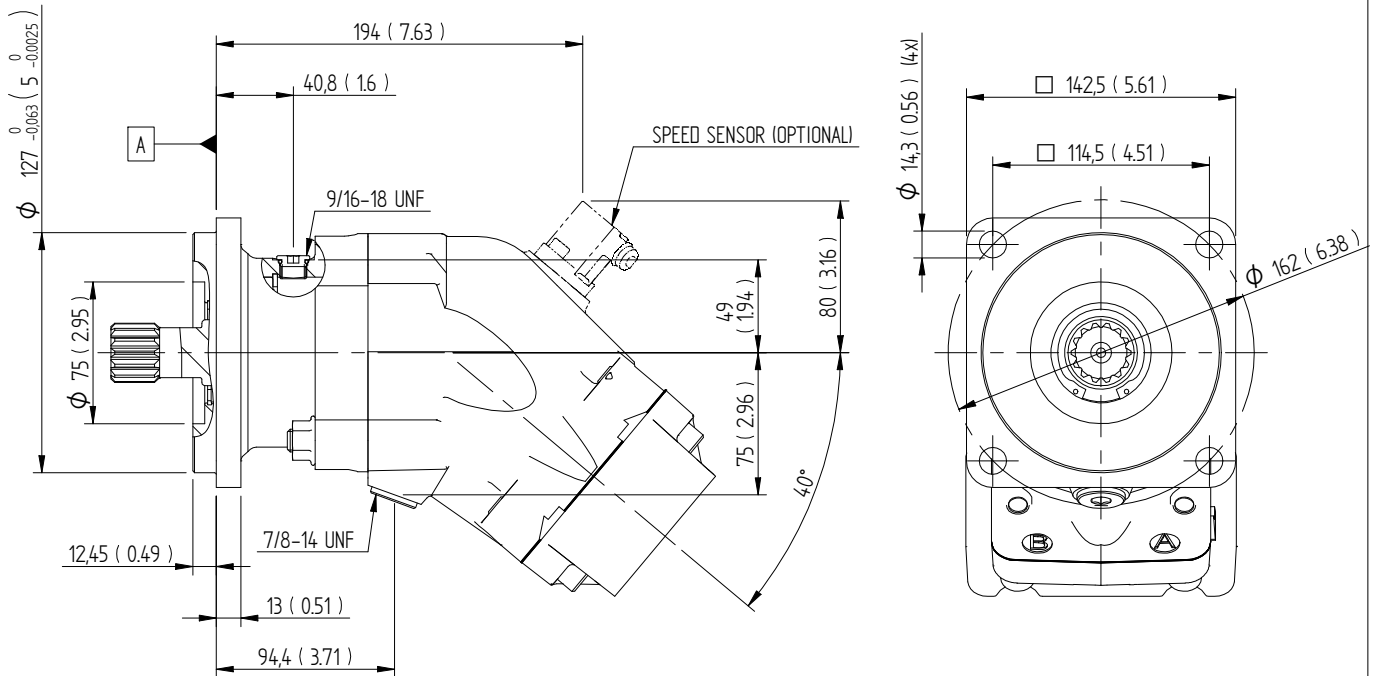

### C14 SAE J744 ID. Code: 32-4 (C)

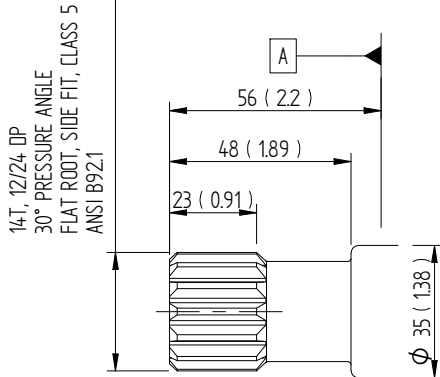

### C32 SAE J744 ID. Code: 32-1 (C)

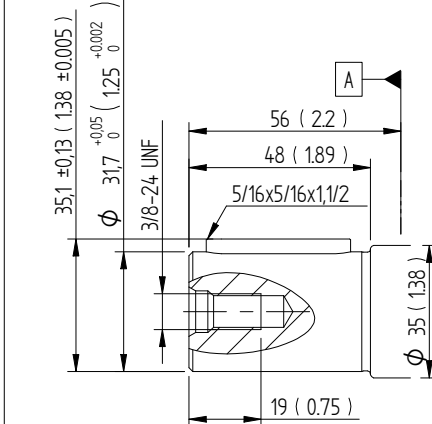

### C21 SAE J744

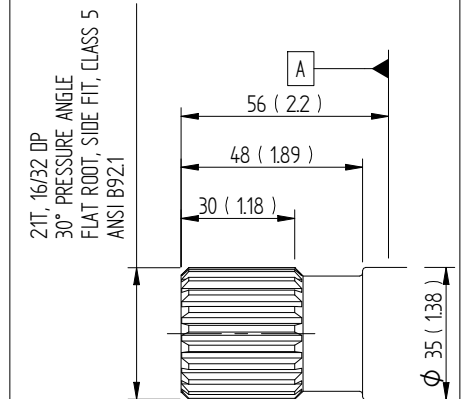

# Dimensions SCM 084-108

## Connection cover

Millimeter (inch)

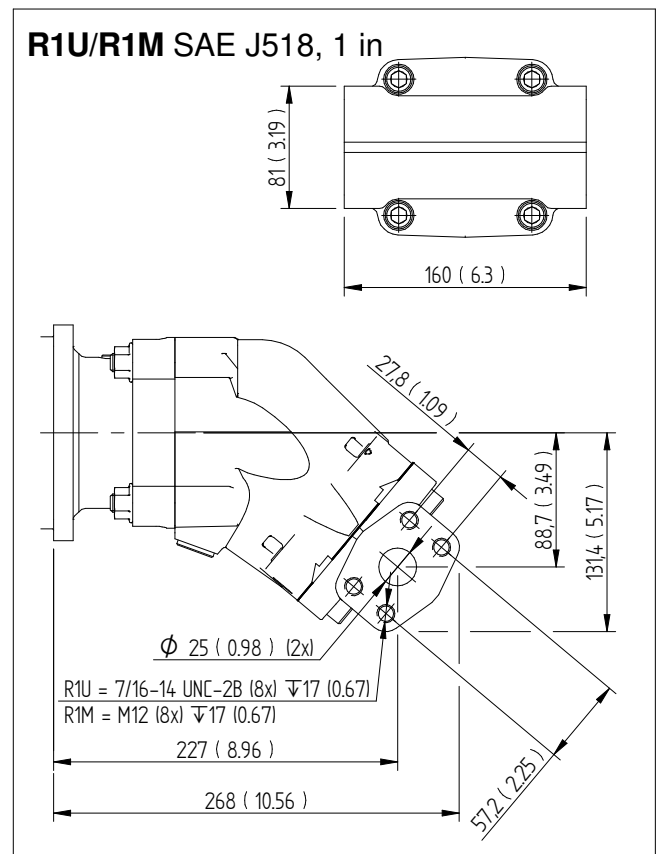
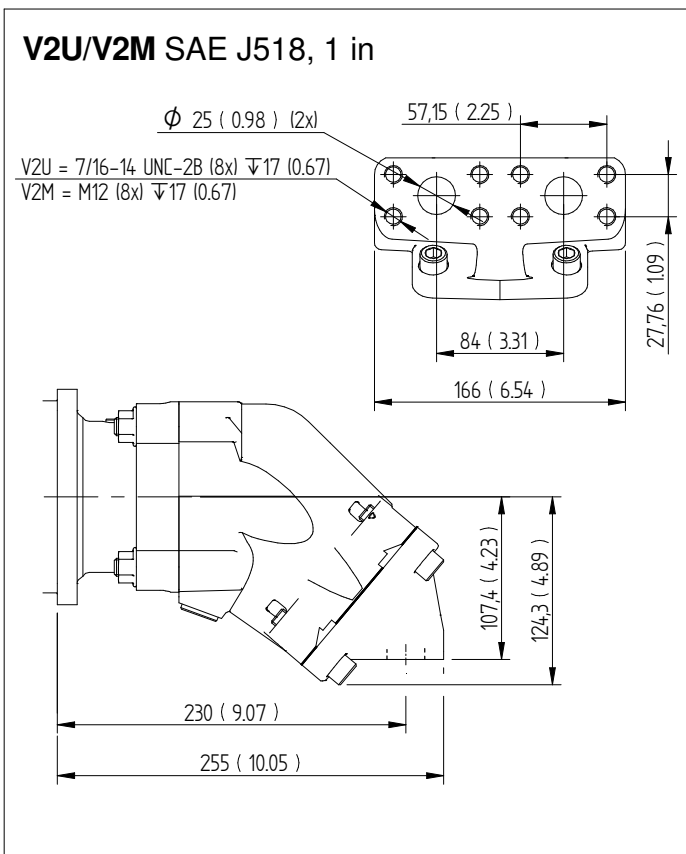
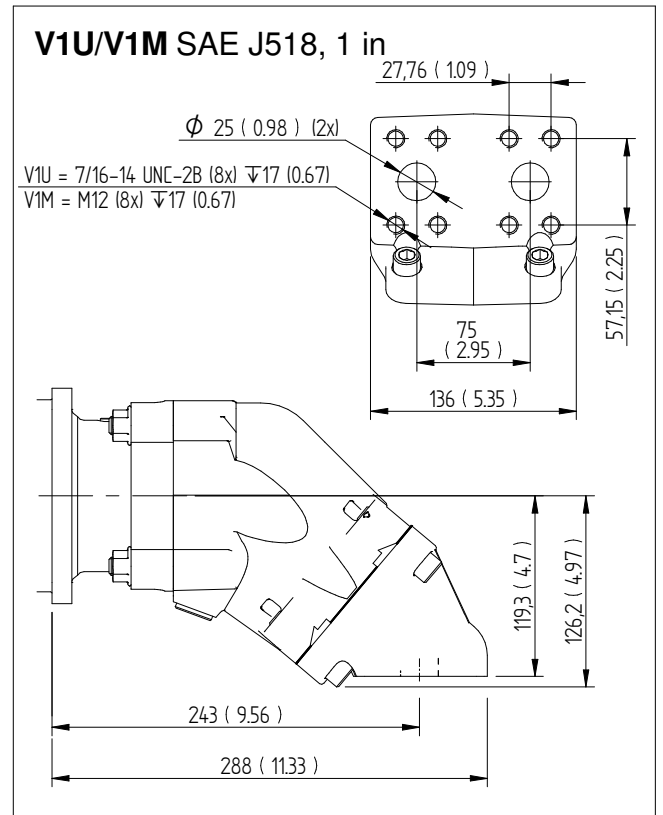
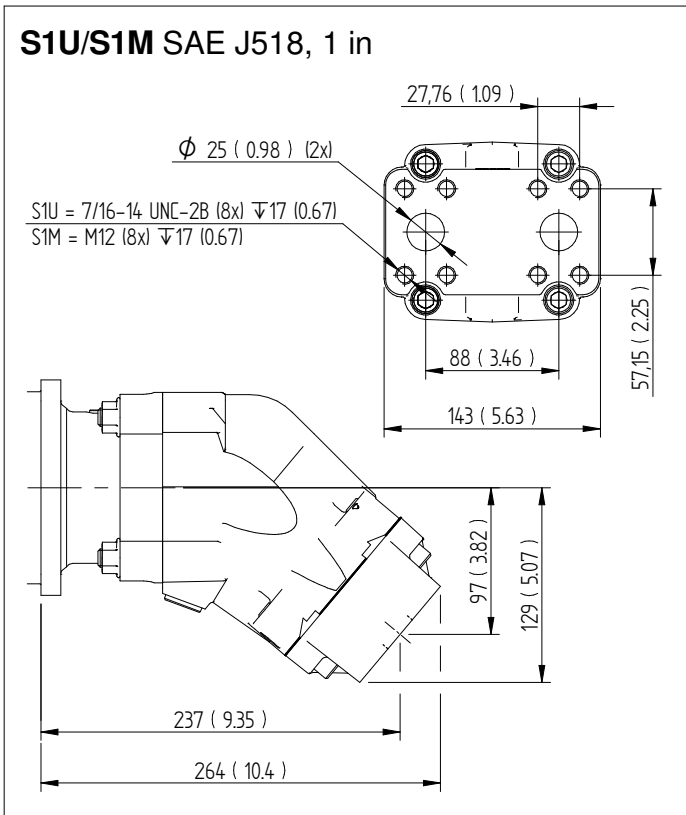

# Dimensions SCM 084-130

## Flange & shafts

Millimeter (inch)

### SD4 SAE J-744, ID. Code: 152-4 (D)

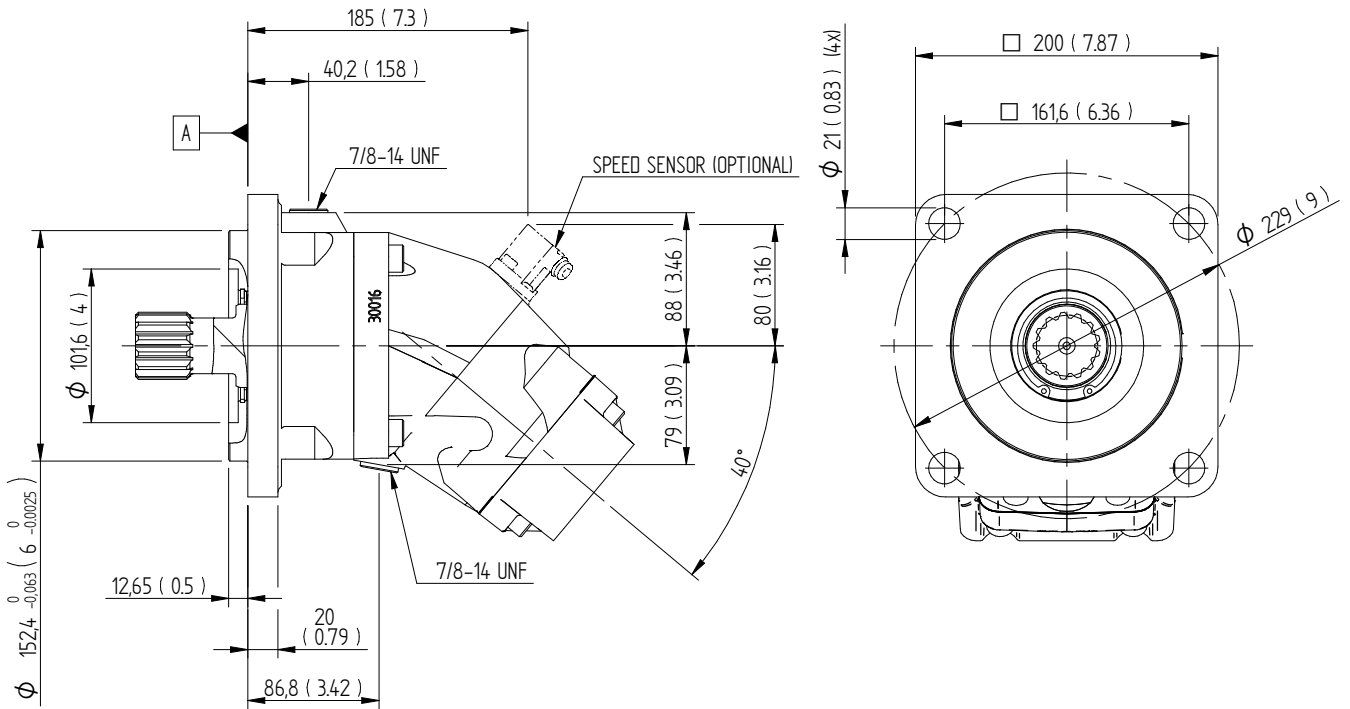

### D13 SAE J744

#### ID. Code: 44-4 (D)

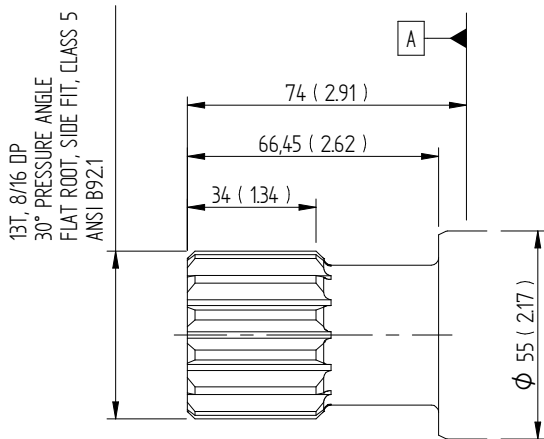

### D44 SAE J744

#### ID. Code: 44-1 (D)

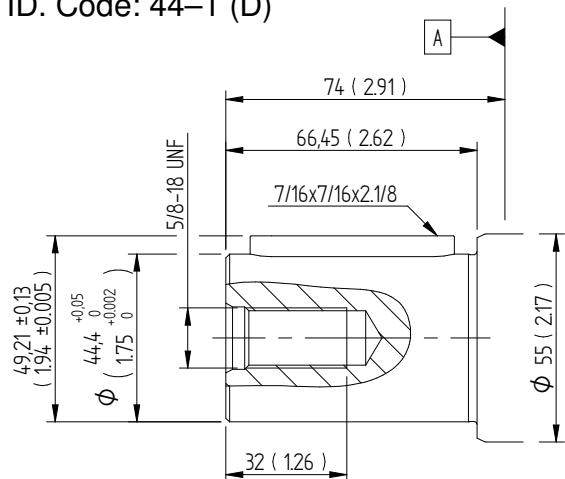

# Dimensions SCM 084-130

## Connection cover

Millimeter (inch)

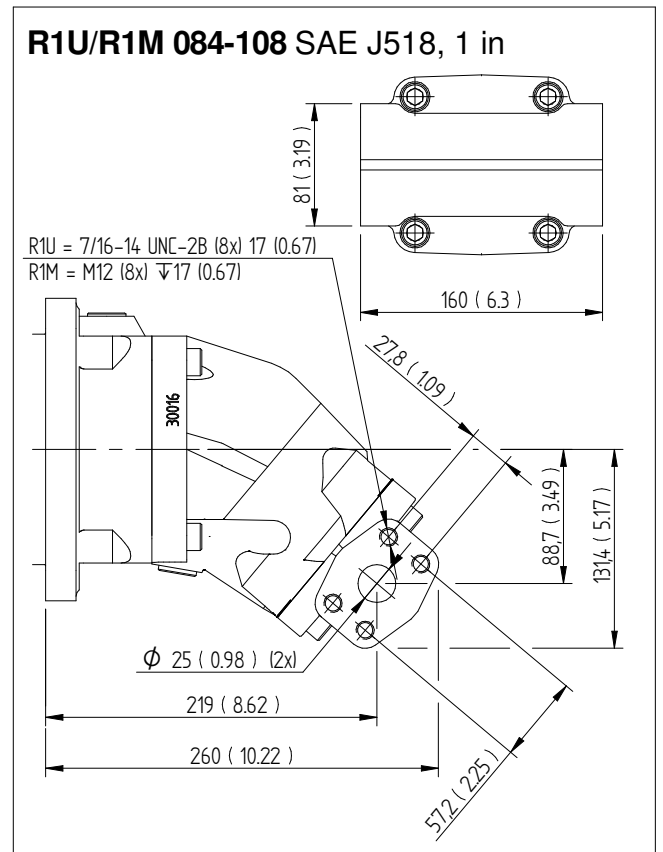
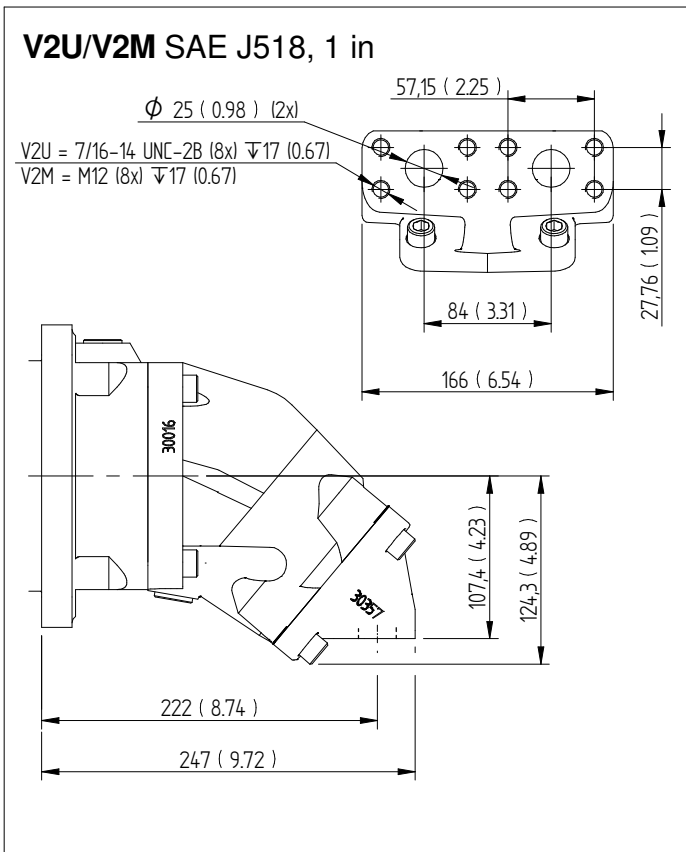
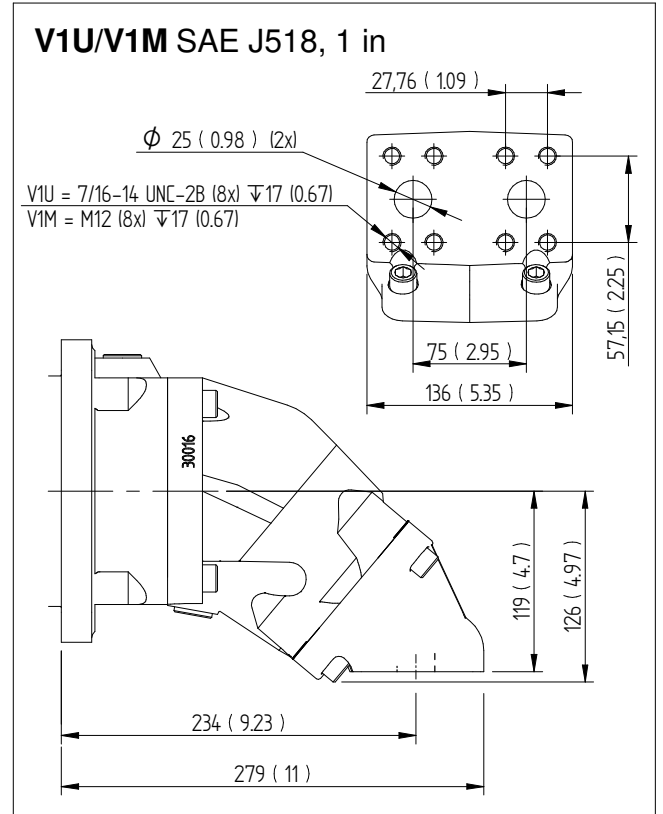
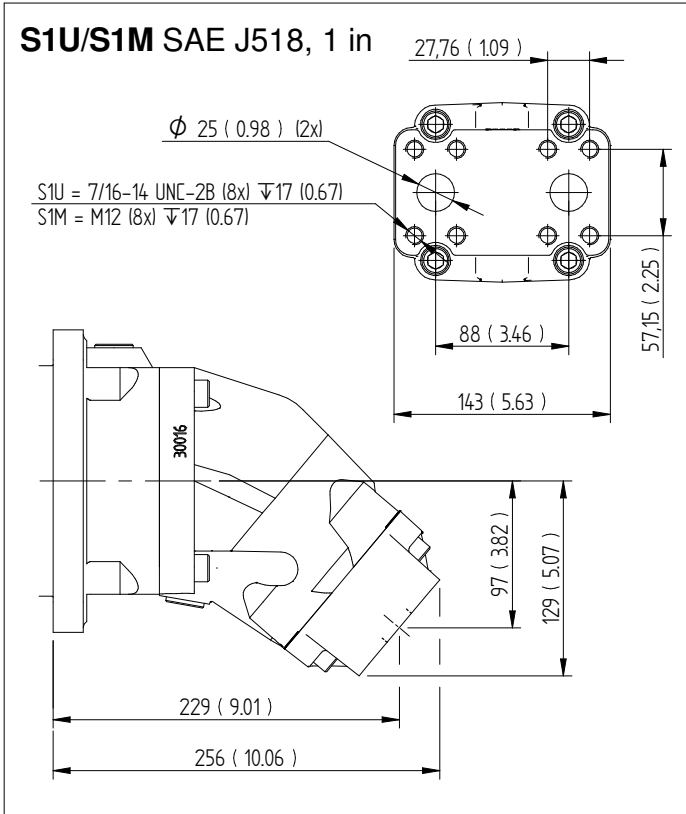

## Dimensions SCM 084-130

### Connection cover

Millimeter (inch)

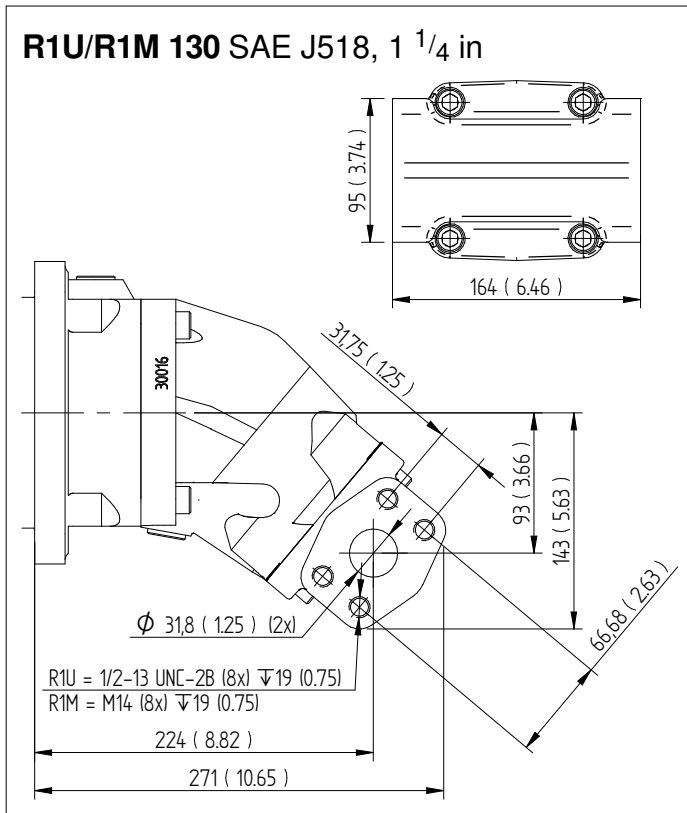



# Généralités

## Joint d'arbre

Pression maximale dans le carter - bar *vitesse moteur - tr/min.*

Moteur SCM	Code	1500	3000	5200	6300	8250
010-034	P	7	7	4	3.5	2.5
040-064	P	7	6	3.5	3	-
084-130	P	7	4	3	-	-

Pour les codes, voir page 2: Versions, données principales.

Pour les applications à basse température, inférieures à -25 ° C, veuillez contacter Sunfab.

L'huile de drainage doit avoir une température maximale de 115 ° C avec le joint d'arbre P. Cette température ne doit pas être dépassée.

La pression du carter pompe doit être égale ou supérieure à la pression externe exercée sur le joint d'arbre.

Pour assurer le fonctionnement du joint d'arbre et la lubrification du moteur, nous recommandons une pression minimale du boîtier de 0,5 bar. Si nécessaire, un clapet anti-retour à ressort de 0,5 bar peut être installé sur la ligne de déviation du boîtier.

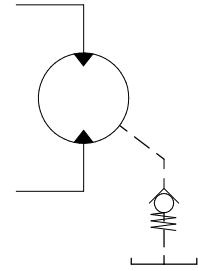

## Charges de l'arbre

La longévité du moteur dépend fortement de celle des roulements. Ceux-ci sont influencés par les conditions d'utilisation que sont la vitesse, la pression, la viscosité de l'huile et la filtration.

La charge extérieure exercée sur l'arbre ainsi que son importance, sa direction et son emplacement influencent également la longévité des roulements.

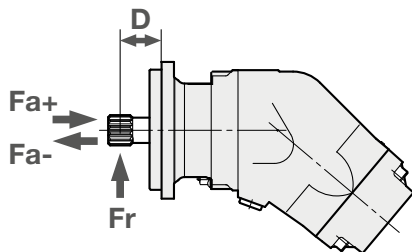

### Direction optimale de la force de la charge radiale

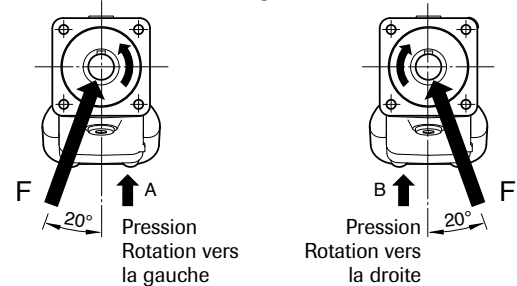

SCM SAE Charges maximales recommandées sur l'arbre	010		012	017	025		034	034	040	047	056	064	084	084	108	108	130
	SAE B	SAE B	SAE B	SAE B	SAE C	SAE B	SAE C	SAE C	SAE C4	SAE C	SAE C	SAE C	SAE C	SAE D	SAE C	SAE D	SAE D
Fr max <sup>1</sup>	kN	6.5	6.5	7	7.5	7.5	7.5	7	8.5	8.5	8.5	9	9	9	10	10	10.5
Distance D (point d'application des forces)	mm	40	40	40	40	45	40	45	45	45	45	45	45	60	45	60	60
Fa + max (à l'arrêt, sous 0 bar)	kN	3	3	3	3	3	3	3	0,5	0,5	0,5	0,5	1	1	1	1	1
Fa - max (à l'arrêt, sous 0 bar)	kN	4	4	5	7	7	7	7	7	7	10	11	13	13	16	16	19
Fa + max <sup>2</sup> (sous 400 bar)	kN	4	4	5	7	7	7	7	7	7	10	11	13	13	16	16	19
Fa - max <sup>2</sup> (sous 400 bar)	kN	0	0	0	0	0	0	0	0	0	0	0	0	0	0	0	0

<sup>1</sup>) Fr max (radiale): Calcul effectué pour une utilisation à 2000 tr/min sous 300 bar.

<sup>1</sup>) Fr max (radiale): Calcul effectué avec une direction optimale de la force (celle-ci sera plus faible dans les autres directions).

<sup>1</sup>) Fr max (radiale): Pour une utilisation au-delà de 300 bar et/ou 2000 tr/min, les limites maximales de Fr max (radiale) seront plus faibles.

<sup>2</sup>) Fa + (axiale): Augmente la durée de vie des roulements.

<sup>2</sup>) Fa - (axiale): Diminue la durée de vie des roulements.

<sup>2</sup>) Lorsque la force axiale (Fa +) est élevée, une chute soudaine de pression peut affecter négativement la vie des roulements. Ceci en raison d'un manque de charge de compensation. A l'extrême, ceci pourrait conduire à une défaillance des roulements.

Pour d'autres informations, merci de contacter SUNFAB.

## Températures/refroidissement du carter

Des températures excessives réduisent la longévité du joint de l'arbre et peuvent fluidifier l'huile au-delà du niveau recommandé. Il ne faut pas dépasser une température système de 60 °C et une température de drain de 90 °C.

Le refroidissement forcé du carter moteur peut être nécessaire pour maintenir la température à un niveau acceptable.

### Débit suggéré:

Moteur SCM	Débit l/min	Régime continu
010-034	2-8	≥ 2800
040-064	4-10	≥ 2500
084-130	6-12	≥ 2200

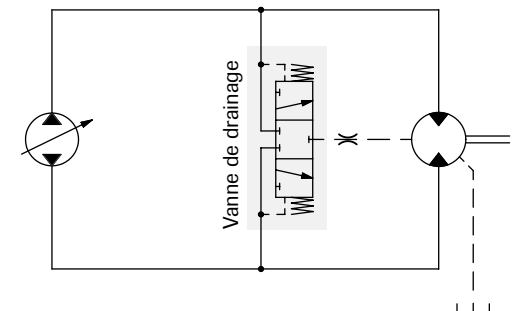
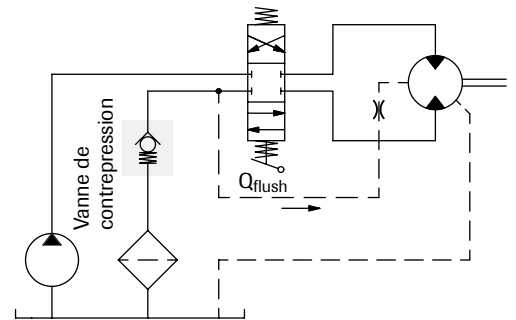
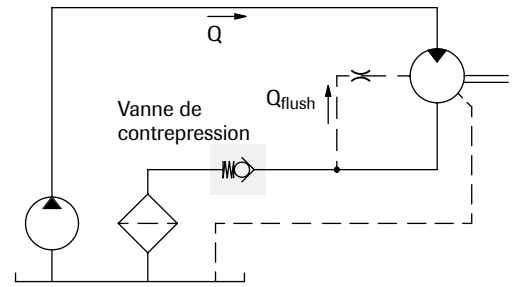
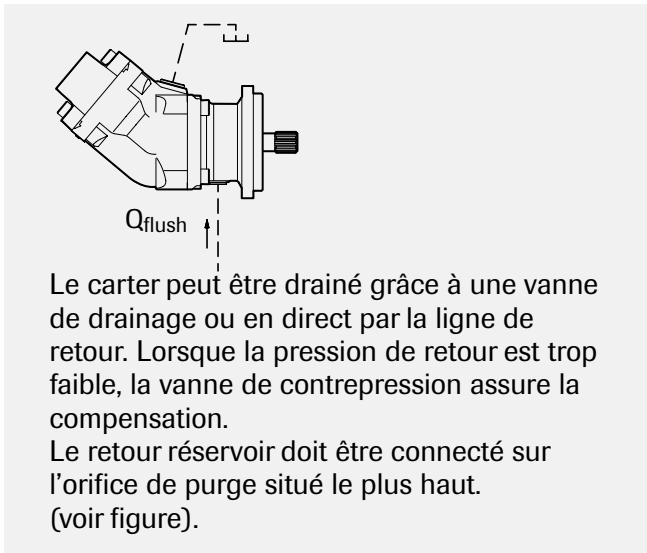

Circuits simplifiés

## Installation

- Le carter du moteur doit être rempli au minimum à 50% d'huile avant de démarrer.
- Le drain doit être connecté sur l'orifice de purge situé le plus haut.
- L'autre extrémité doit être connectée au réservoir d'huile, à un point situé sous le niveau d'huile.

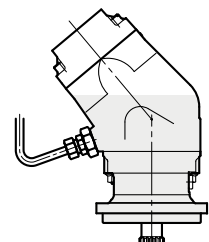
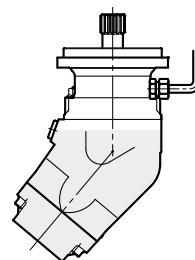
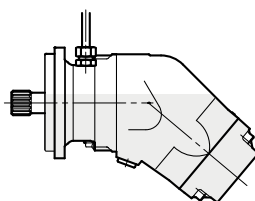
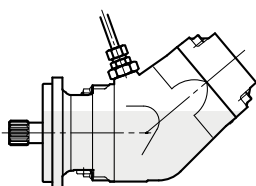

## Tuyauterie

Vitesse d'huile recommandée dans la ligne sous pression: max. 7 m/s

## Filtration

Propreté conforme à la norme ISO 4406, code 16/13.

## Fluides hydrauliques

Utiliser des huiles hautes performances conformes aux spécifications ISO – par ex. HM, DIN 51524-2 HLP ou plus.

Une viscosité min. de 10 cSt est nécessaire pour la sécurité de la lubrification.

La viscosité idéale est de 20 à 40 cSt.

## Données techniques supplémentaires

Niveaux sonores et calculs de durée de vie des roulements sont disponibles sur demande. Merci de nous contacter.

## Formules utiles

Débit requis  $Q = \frac{D \times n}{1000 \times \eta_v}$  litres/min.

Vitesse  $n = \frac{Q \times 1000 \times \eta_v}{D}$  tr/min

Couple  $M = \frac{D \times \Delta p \times \eta_{hm}}{6.3}$  Nm

Puissance  $P = \frac{Q \times \Delta p \times \eta_t}{60}$  kW

D = cylindrée, cm<sup>3</sup>/tour

n = vitesse, tours/min

P = puissance, kW

Q = débit, litres/min

v = rendement volumétrique

hm = rendement hydro-mécanique

t = rendement global = v × hm

M = couple, Nm

p = différence de pression entre l'entrée et la sortie du moteur hydraulique, MPa



**ATTENTION!**

Lorsque le moteur est en service:

1. Ne pas toucher les canalisations sous pression
2. Attention aux pièces mobiles
3. Le moteur et les tuyaux peuvent atteindre des températures élevées

Sunfab se réserve le droit d'effectuer des modifications dans la conception du produit et décline toute responsabilité en cas d'erreurs d'impression.

© Copyright 2023 Sunfab Hydraulics AB. All Rights Reserved.